

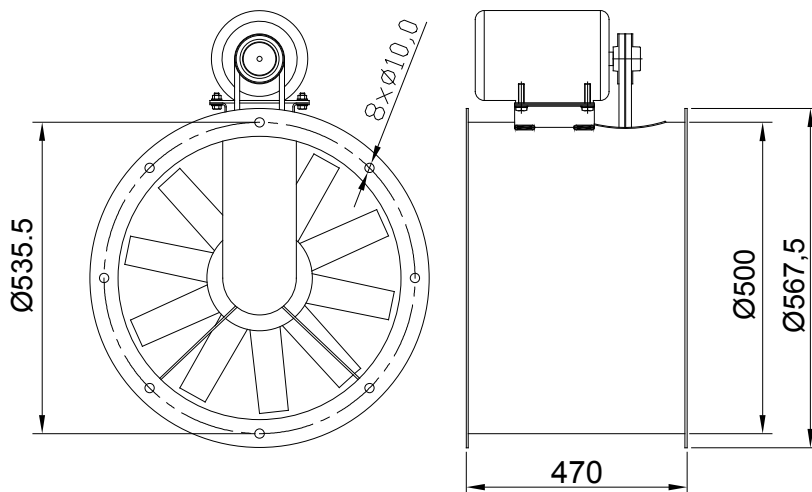

Exaustor EQ500TRT4

OBS. FOTO E DESENHOS ILUSTRATIVOS



Características	
Carcaça:	chapa aço carbono
Hélice:	com cubo de alumínio fundido e 10 pás de polipropileno reforçado com fibra de vidro
Temperatura admissível de trabalho:	-10°C a +40°C
Pintura:	epoxi cinza
Motor:	2,0HPT4P
Classe de proteção do motor:	IP55
Rotação:	1765 rpm
Corrente:	(de acordo com a plaqueta do motor)
Tensão:	220/380/440V
Ruído:	92 dBA
Peso aproximado :	47,0 Kg
Embalagem :	filme stretch + pallets madeira 800x800x610mm

ESQUEMA DE LIGAÇÃO
VIDE PLAQUETA DO MOTOR

CURVA CARACTERÍSTICA
(20°C/760 mm Hg)

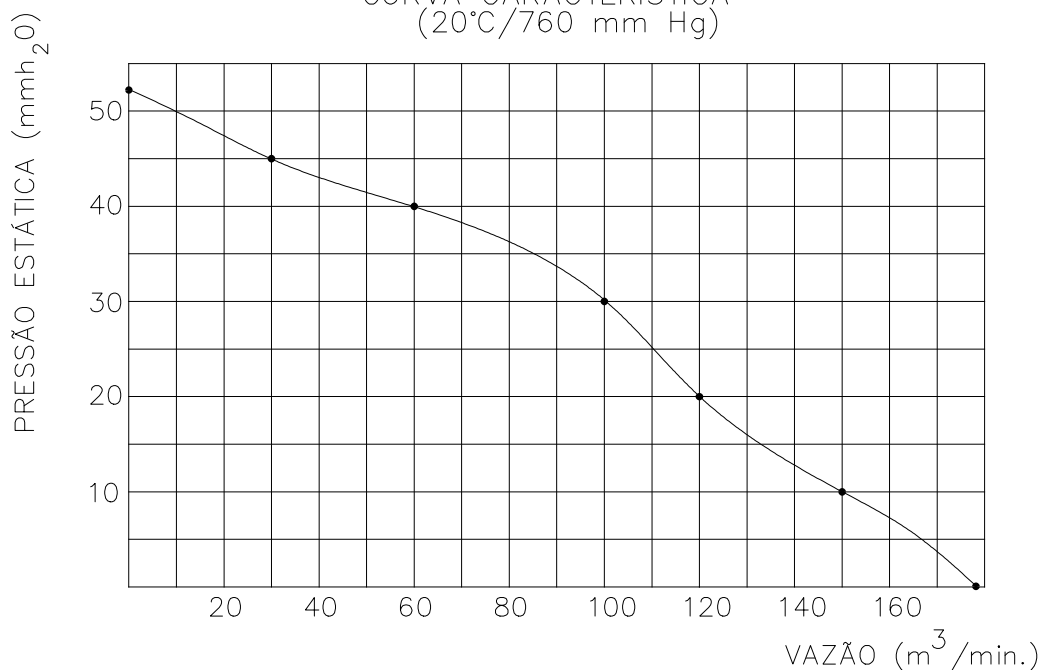

Todos os valores registrados neste folheto estão sujeitos a alterações sob critério do fabricante sem prévio aviso.

CÓPIA NÃO CONTROLADA

