



Exaustor EQ800T8

OBS. DESENHOS ILUSTRATIVOS



Características	
Carcaça:	chapa aço carbono com grade de proteção no lado da hélice
Hélice:	com cubo de alumínio fundido e 9 pás de polipropileno (PPG)
Temperatura admissível de trabalho:	-10°C a +40°C
Pintura:	epoxi cinza
Motor:	1HPT8P
Classe de proteção do motor:	IP55
Rotação:	830 rpm
Corrente:	(de acordo com a plaqueta do motor)
Tensão:	220/380/440V
Ruído:	78 dBA
Peso aproximado :	44,0 Kg
Embalagem :	filme stretch + pallets madeira 810x810x580mm

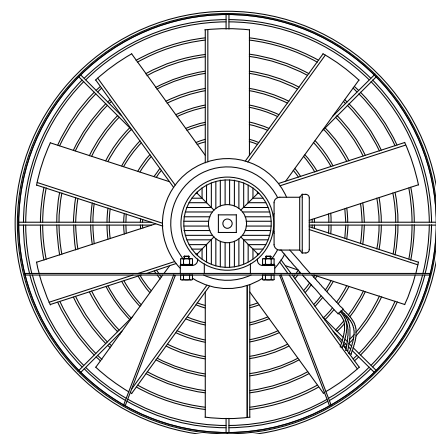
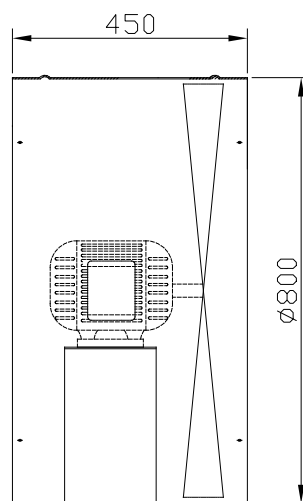

CURVA CARACTERÍSTICA
(20°C/760 mm Hg)

ESQUEMA DE LIGAÇÃO
VIDE PLAQUETA DO MOTOR

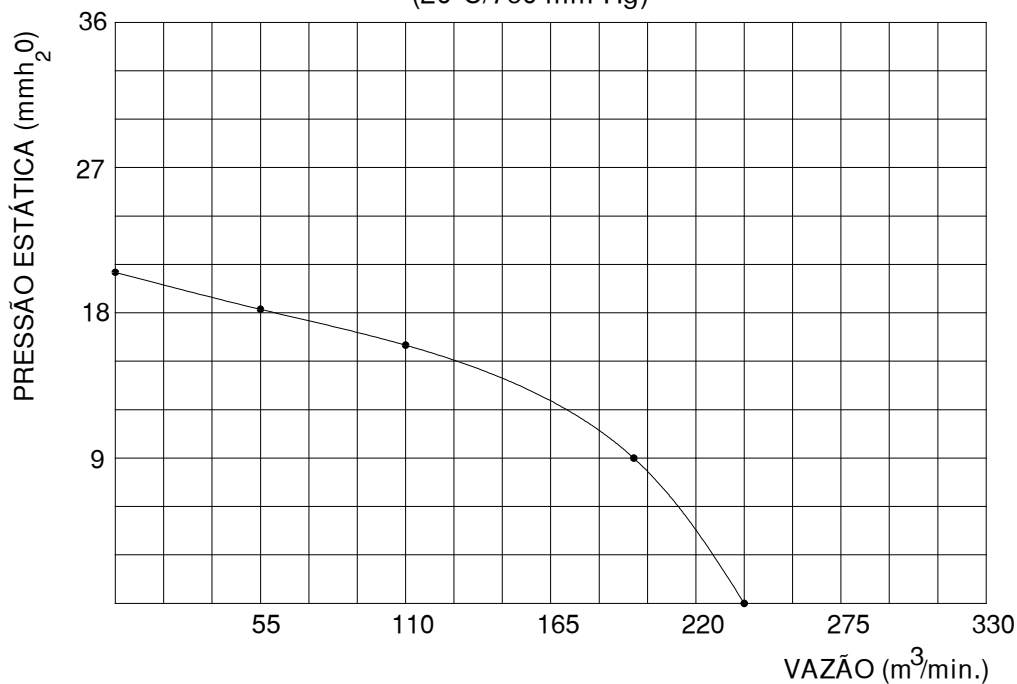

Todos os valores registrados neste folheto estão sujeitos a alterações sob critério do fabricante sem prévio aviso.

CÓPIA NÃO CONTROLADA

Qualitas Indústria Eletromecânica Ltda.
Av. Anésio Bazani, 240 Jardim Progresso Itapira-SP CEP-13973-532
Fone 19 3913-9300 - Fax 19 3913-9309 www.qualitas.ind.br

