

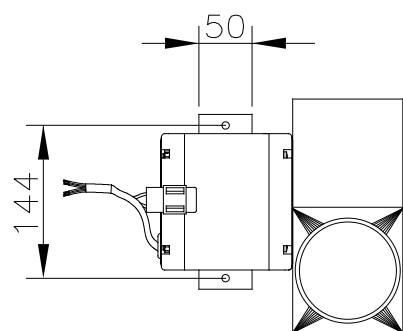

Mini Exaustor Centrífugo MCQ163 M2

OBS. FOTO E DESENHOS ILUSTRATIVOS

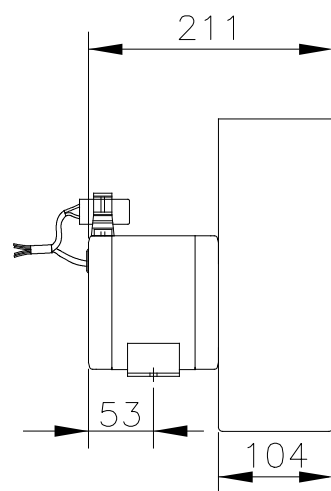
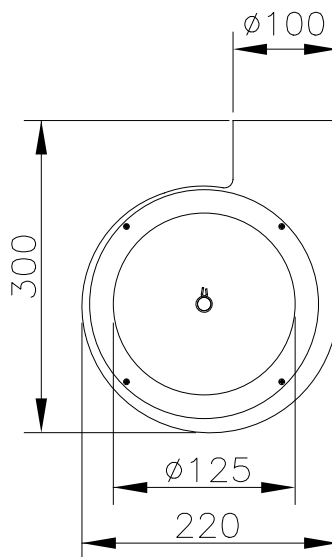

CURVA CARACTERÍSTICA
(20°C/760 mmHg)

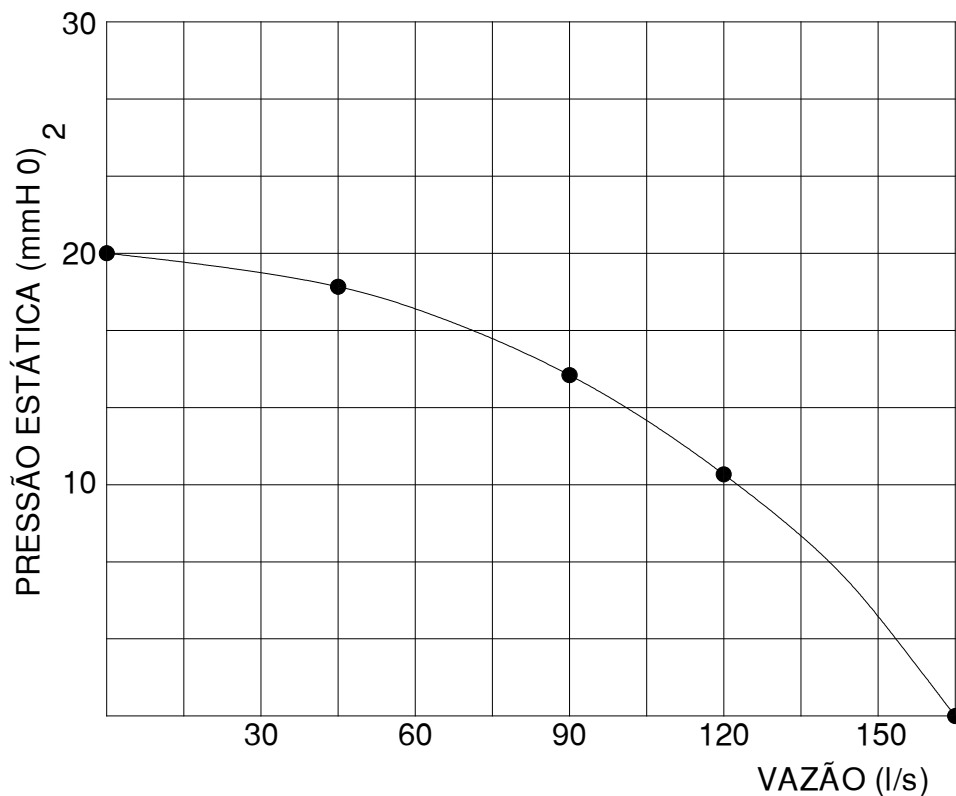

Esquema de Ligação

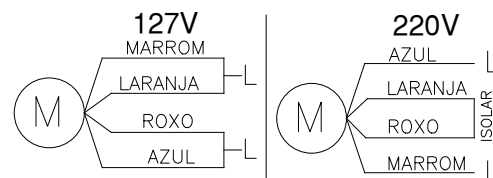

Características
Carçaça: rotomoldada em polietileno
Girante: nylon
Temperatura admissível de trabalho: -10°C a +40°C
Pintura: epoxi cinza
Motor: 360W
Classe de proteção do motor: IP21
Capacitor: 6µF 250V
Rotação: 3450 rpm
Corrente: 3,8/2,0A
Tensão: 127/220V
Ruído: 75 dBA
Peso aproximado : 4,5 Kg
Embalagem : caixa de papelão 315x250x250mm

Todos os valores registrados neste folheto estão sujeitos a alterações sob critério do fabricante sem prévio aviso.

CÓPIA NÃO CONTROLADA

Qualitas Indústria Eletromecânica Ltda.

Av. Anésio Bazani, 240 Jardim Progresso Itapira-SP CEP-13973-532

Fone 19 3913-9300 - Fax 19 3913-9309 www.qualitas.ind.br