



Soprador Centrífugo SCQ3T2 RD

OBS. FOTO E DESENHOS ILUSTRATIVOS



ESQUEMA DE LIGAÇÃO
VIDE PLAQUETA DO MOTOR

CURVA CARACTERÍSTICA
(20°C / 760mm Hg)

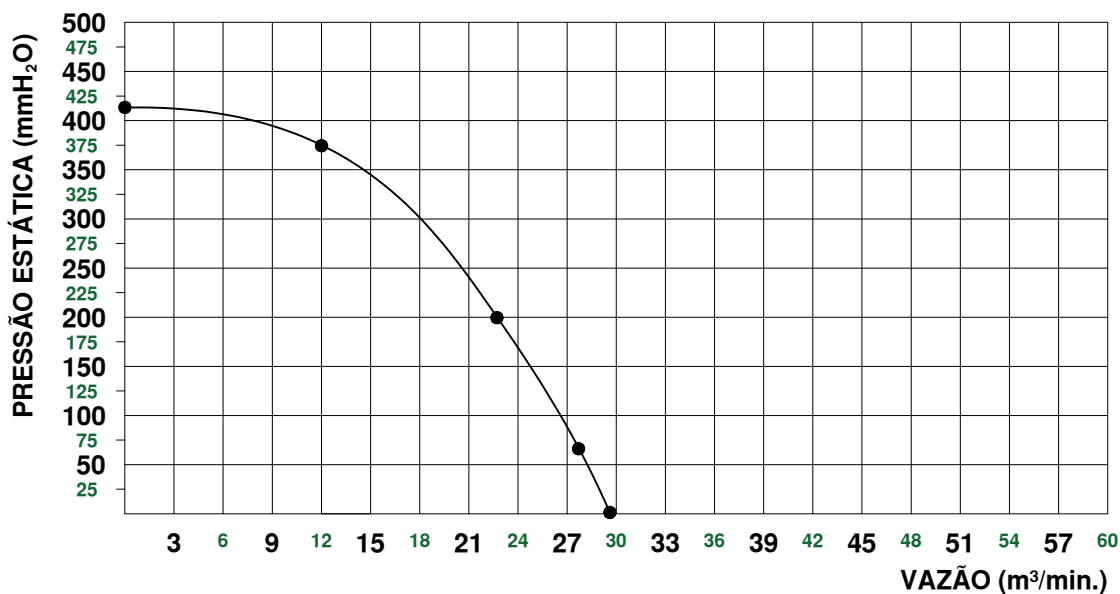

Características

Carcaça: Chapa aço carbono
Girante: Alumínio fundido
Temperatura admissível de trabalho: -10°C à +40°C
Pintura: epoxi cinza
Motor: 3HPT2P e Flange tipo "FF"
Classe de proteção do motor: IP55
Rotação: 3510 rpm
Corrente: 8,04/4,65/4,02 A
Tensão: 220/380/440 V
Ruído: 93 dBA
Peso aproximado: 60,00 kg
Embalagem: Filme stretch + Pallet de madeira
790x540x400mm

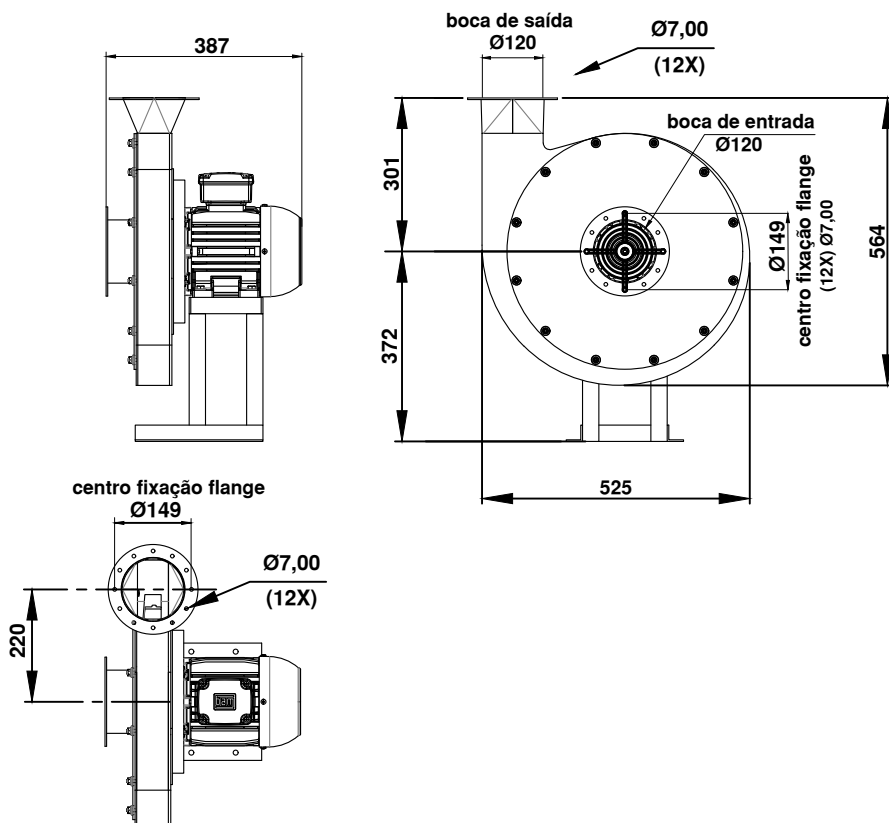

Todos os valores registrados neste folheto estão sujeitos a alterações sob critério do fabricante sem prévio aviso.

CÓPIA NÃO CONTROLADA

Qualitas Indústria Eletromecânica Ltda.

Av. Anésio Bazani, 240 Jardim Progresso Itapira-SP CEP-13973-532

Fone 19 3913-9300 - Fax 19 3913-9309 www.qualitas.ind.br