

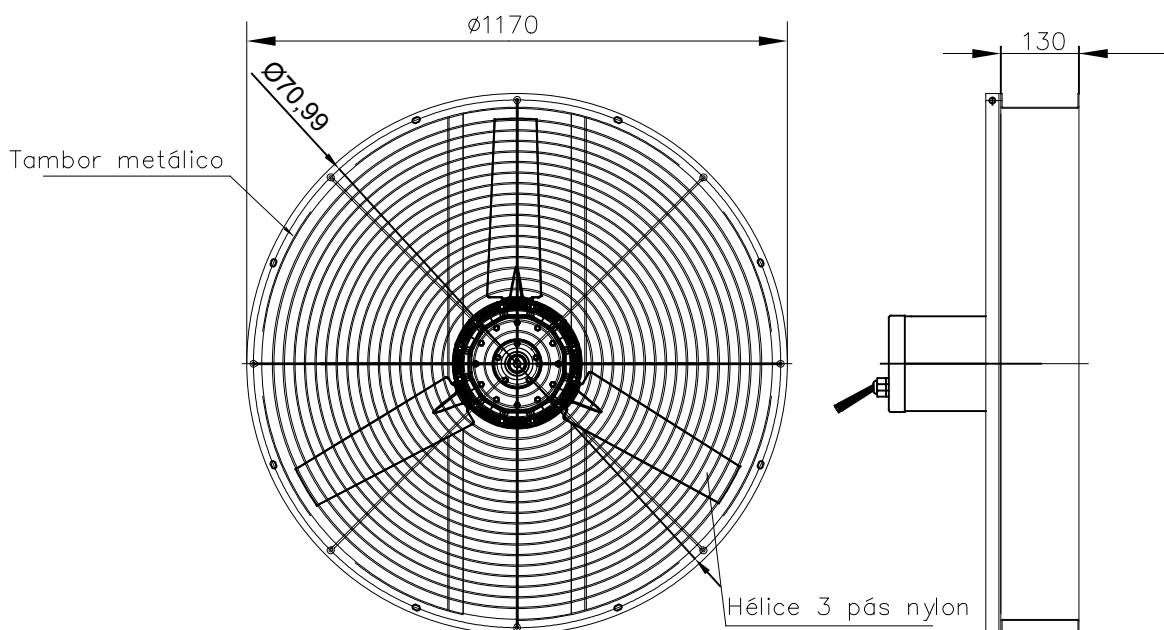

Ventilador Aviário QLA120T8

Dimensões



Características

Carcaça: Reforçada em chapa de aço carbono pintada em epoxi.
Hélice: Nylon reforçada com fibra de vidro com miolo em alumínio $\varnothing 1100\text{mm}$.
Temperatura admissível de trabalho: -10°C a $+40^{\circ}\text{C}$
Motor: 1/2 Trifásico
Classe de proteção do motor: IP55
Rotação: 800 rpm
Corrente: 2,42/1,40 A
Tensão: 220/380V
Vazão: $25000\text{m}^3/\text{h}$
Ruído: 81 dBA
Peso aproximado: 31,0 Kg
Embalagem: estrado de madeira 1250x350x1250mm

Todos os valores registrados neste folheto estão sujeitos a alterações sob critério do fabricante sem prévio aviso.

CÓPIA NÃO CONTROLADA

Qualitas Indústria Eletromecânica Ltda.

Av. Anésio Bazani, 240 Jardim Progresso Itapira-SP CEP-13973-532

Fone 19 3913-9300 - Fax 19 3913-9309 www.qualitas.ind.br

